

Aer Conditionat

SLZ-KA25, KA35, KA50VA KA25, KA35, KA50VAL

MANUAL DE FUNCTIONARE

Pentru o utilizare corectă și în siguranță, citiți cu atenție acest manual, înainte de a opera aparatul de aer condiționat.

PENTRU UTILIZATOR

Română

BEDIENUNGSHANDBUCH

Zum sicheren und einwandfreien Gebrauch der Klimaanlage dieses Bedienungshandbuch vor Inbetriebnahme gründlich durchlesen.

FÜR BENUTZER

Deutsch

MANUEL D'UTILISATION

Pour une utilisation correcte sans risques, veuillez lire le manuel d'utilisation en entier avant de vous servir du climatiseur.

POUR L'UTILISATEUR

Français

BEDIENINGSHANDLEIDING

Voor een veilig en juist gebruik moet u deze bedieningshandleiding grondig doorlezen voordat u de airconditioner gebruikt.

VOOR DE GEBRUIKER

Nederlands

MANUAL DE INSTRUCCIONES

Lea este manual de instrucciones hasta el final antes de poner en marcha la unidad de aire acondicionado para garantizar un uso seguro y correcto.

PARA EL USUARIO

Español

ISTRUZIONI DI FUNZIONAMENTO

Leggere attentamente questi istruzioni di funzionamento prima di avviare l'unità, per un uso corretto e sicuro della stessa.

PER L'UTENTE

Italiano

ΕΓΧΕΙΡΙΔΙΟ ΟΔΗΓΙΩΝ ΧΡΗΣΕΩΣ

Για ασφάλεια και σωστή χρήση, παρακαλείστε διαβάσετε προσεκτικά αυτό το εγχειρίδιο χρήσεως πριν θέσετε σε λειτουργία τη μονάδα κλιματισμού.

ΓΙΑ ΤΟΝ ΧΡΗΣΤΗ

Ελληνικά

MANUAL DE OPERAÇÃO

Para segurança e utilização correctas, leia atentamente o manual de operação antes de pôr a funcionar a unidade de ar condicionado.

PARA O UTILIZADOR

Português

DRIFTSMANUAL

Läs denna driftsmanual noga för säkert och korrekt bruk innan luftkonditioneringen används.

FÖR ANVÄNDAREN

Svenska

Cuprins

1. Masuri de siguranta	2
2. Functionarea	3
3. Ingrijirea si curatarea	14
4. Depanarea	15
5. Instalare, relocalizare si verificare	16
6. Specificatii	17

1. Masuri de siguranta

- ▶ Cititi cu atentie sectiunea "Masuri de siguranta" înainte de a pune în functiune unitatea.
- ▶ Sectiunea "Masuri de siguranta" contine informatii importante în ceea ce priveste siguranta functionarii unitatii. Asigurati-va ca sunt urmate cu exactitate.
- ▶ Înainte de a conecta echipamentul la retea de alimentare, contactati sau solicitati autorizarea autoritatii competente.

Simboluri folosite în text

 **Indicatie:**

Describe masurile de precautie care trebuie luate pentru a evita riscul leziunilor, chiar si mortale, pentru utilizator.

 **Atentie:**

Describe masurile de precautie care trebuie luate pentru a evita defectarea unitatii.

Simboluri folosite în ilustratii

 : Indica o actiune care trebuie evitata

 : Indica necesitatea de a respecta o indicatie importanta

 : Indica nevoia de a conecta un element la masa

 : Indica necesitatea de a lucra cu mare grija cu partile rotative

 : Indica ca întrerupatorul principal trebuie dezactivat înainte de a efectua întreținerea

 : Atentie la legaturile electrice

 : Atentie la suprafetele rotitoare

 **Indicatie:**

Cititi cu atentie etichetele lipite pe unitatea principala.

 **Indicatie:**

- Unitatea nu trebuie sa fie instalata de catre utilizator. Solicitati distribuitorului sau unei societati autorizate sa instaleze unitatea. daca unitatea nu este instalata în mod corect, exista riscul pierderilor de apa, de socuri electrice sau incendiu.
- Nu urcati si nici nu puneti nici un obiect pe unitate.
- Nu stropiti cu apa unitatea si nu o atingeti cu mâinile ude. Acest lucru poate provoca un soc electric.
- Nu stropiti cu gaz combustibil în apropierea unitatii, pentru a evita riscul unui incendiu.
- Nu amplasati un calorifer cu gaz sau orice alt aparat cu flacara deschisa într-un loc expus aerului cald al unitatii. Acest lucru poate fi baza unei combustii incomplete.
- " În caz de pierdere de refrigerent pe timpul functionarii, aerisiti încăperea.
Daca refrigerentul vine în contact cu flacara se inhaleaza gaze toxice.
- Nu îndepartati panoul anterior sau gratarul de protectie al ventilatorului din sectiunea externa în timpul functionarii unitatii. Un eventual contact cu piesele rotative sau aflate sub tensiune poate conduce la consecinte grave.
- Nu introduceti degetele, obiecte ascutite, etc., în orificiile de intrare sau de iesire ale unitatii pentru a evita sa va raniti, deoarece ventilatorul din interiorul unitatii se roteste cu viteza mare.
- În prezenta mirosurilor speciale, opriti functionarea unitatii, opriti comutatorul de alimentare si contactati distribuitorul.
- Aparatul de aer conditionat NU poate fi folosit de catre copii sau persoane bolnave chiar daca distribuitor, fara supraveghere adecvata.
- Este necesara supravegherea copiilor copii pentru a nu se juca cu aparatul de aer conditionat.

 **Atentie:**

- Nu folositi nici un obiect ascutit pentru a apăsa pe butoane, pentru a nu deteriora telecomanda.
- Nu blocati sau nu acoperiti intrarile sau iesirile interne sau externe ale unitatii.

Aruncarea unitatii

Daca este nevoie sa aruncati unitatea, contactati distribuitorul. În cazul în care tevilor nu sunt îndepartate în mod corect, refrigerentul (gaz fluorocarburi) poate iesi si veni în contact cu pielea, cu grave consecinte. Eliminarea de refrigerent în atmosfera este în plus daunatoare pentru mediu.

2. Functionarea

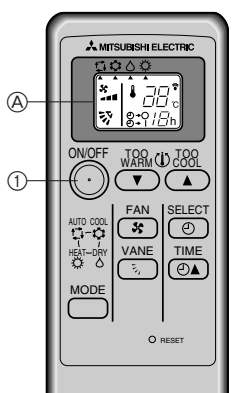
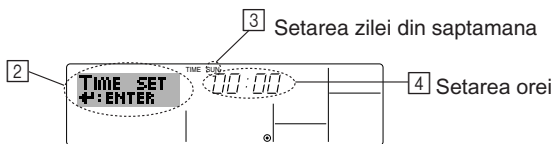
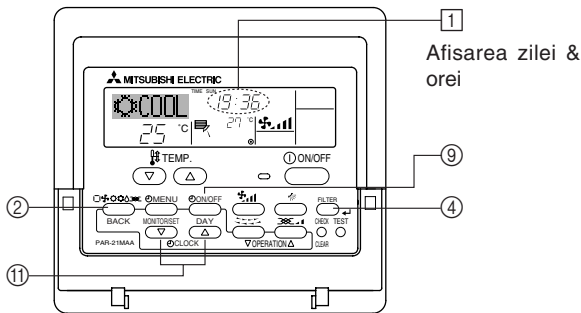
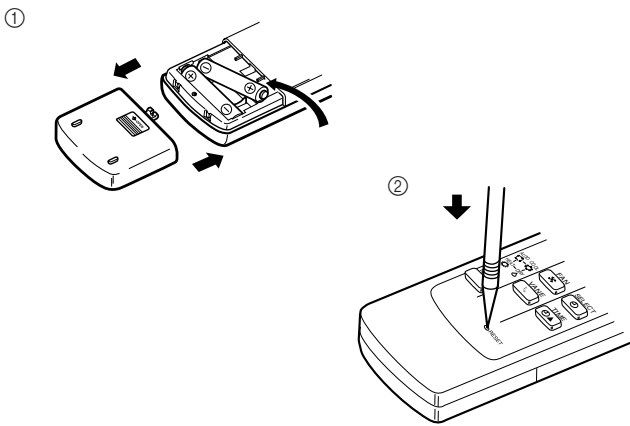

Pentru telecomanda fara fir

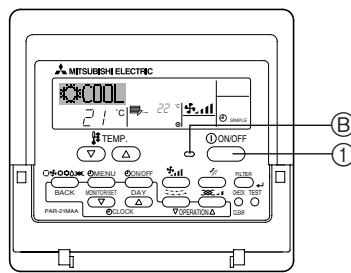

Pentru telecomanda cu fir

2.1. Descrierea "FUNCTIEI DE REPORNIRE AUTOMATA"

- Acest aparat este dotat cu functia de repornire automata. Cand se activeaza sursa de alimentare, aparatul de aer conditionat porneste automat in acelasi mod in care a fost setat cu telecomanda, inainte de a opri alimentarea.
- Daca aparatul a fost setat la "off" cu telecomanda, inainte de a opri sursa de alimentare, va ramane oprit chiar si dupa activarea sursei de alimentare.
- Daca aparatul a fost in TEST RUN inainte de a opri sursa de alimentare, acesta va functiona, la activarea sursei de alimentare, in acelasi mod in care a fost setat cu telecomanda intainte de TEST RUN.

2.2. Telecomanda fara fir (Setarea bateriilor)

- 1 Scoateti capacul din spate si introduceti bateriile. Asezati apoi capacul la loc.
- Introduceti mai intai polul negativ al bateriilor.
- Verificati daca polaritatea bateriilor este corecta.
- 2 Apasati butonul RESET.
- Daca butonul RESET nu este apasat, se poate ca telecomanda sa nu functioneze corect.
- Apasati folosind un betisor subtire.

2.3. Setarea zilei si orei

- Folositi acest afisaj pentru a modifica ziua curenta din saptamana si ora.

Nota:

Ziua si ora nu vor aparea daca s-a dezactivat utilizarea ceasului, din Function Selection (Selectarea functiilor) din telecomanda.

► Cum se seteaza ziua si ora...

1. Apasati ∇ sau Δ Butonul Set Time (1) pentru a afisa ecranul (2).
 2. Apasati butonul Timer On/Off (Setare zi) (9), pentru a seta ziua.
 - * Cu fiecare apasare, se avanseaza ziua afisata la (3): Sun → Mon → ... → Fri → Sat.
 3. Apasati butonul adecvat Set Time (11), dupa cum este nevoie pentru a seta ora.
 - * In timp ce apasati butonul, ora (la (4)) va creste mai intai in intervale de minute, apoi in intervale de cate 10 minute si apoi in intervale de cate o ora.
 4. Dupa ce se efectueaza setarile adecvate la pasii 2 si 3, apasati butonul Filter (4) pentru a bloca valorile.
- Nota:**
Noile dvs. intrari de la etapele 2 si 3 se vor anula daca apasati butonul Mode (Return) (2), inainte de apasa butonul Filter (4).
5. Apasati butonul Mode (Return) (2) pentru a finaliza procedura de setare. Acest lucru va readuce afisajul la ecranul standard de comanda, unde (1) va indica acum ziua si ora care tocmai au fost setate.

2.4. Pornirea/oprirea aparatului

- Sursa de alimentare nu trebuie oprita cand aparatul de aer conditionat este in functiune. Acest lucru poate defecta aparatul.
 - 1 Apasati butonul ON/OFF.
 - 2 Indicatorul ON trebuie sa se aprinda.
- Chiar daca apasati butonul ON/OFF imediat dupa intreruperea operatiei care este in curs, aparatul de aer conditionat nu va porni pentru aproximativ 3 minute. Acest lucru se intampla pentru a preveni defectarea pieselor interne.
 - (A) Pentru functiile de operare a telecomenzii, toate articolele sunt prezentate in aceasta imagine.

■ Pentru telecomanda cu fir

- Daca functionarea se intrerupe din cauza unei avarii, aparatul nu va reporni automat inainte de a reveni tensiunea. Apasati butonul ON/OFF pentru a reporni.

■ Pentru telecomanda fara fir

Nota:

Semnalul se poate deplasa pana la aproximativ 7 metri (in linie dreapta) la 45 grade la stanga si dreapta liniei centrale a receptorului. In plus, se poate ca semnalul sa nu fie receptionat daca exista interferente de lumini fluorescente sau lumina solara puternica.

2. Functionarea

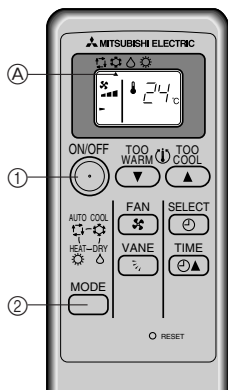

Pentru telecomanda fara fir

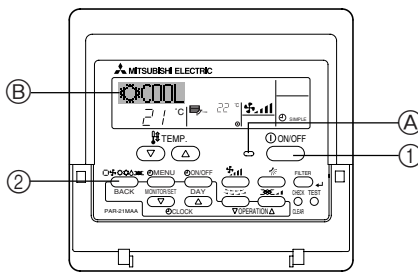

Pentru telecomanda cu fir

2.5. Selectarea modului

① Daca aparatul este oprit, apasati butonul ON/OFF, pentru a-l porni.

■ Pentru telecomanda fara fir

② Apasati butonul modului si selectati modul de operare.

De fiecare data cand se apasa se muta pictograma ▲. (A)

- Modul automat (racire/incalzire)
- Modul racire
- Modul uscare
- Modul incalzire

■ Pentru telecomanda cu fir

② Apasati butonul modului () si selectati modul de operare.

- Modul racire
- Modul uscare
- Modul ventilator
- Modul incalzire
- Modul automat (racire/incalzire)

Informatii pentru aparatul de aer conditionat multi sistem (Aparatul exterior: seria MXZ)

► Aparatul de aer conditionat multi sistem (Aparatul exterior: seria MXZ) poate conecta doua sau mai multe aparate interioare cu unul exterior.

In functie de capacitate, pot functiona simultan doua sau mai multe aparate.

- Cand incercati sa operati simultan doua sau mai multe aparate interioare, unul pentru racire si celalalt pentru incalzire, se selecteaza modul de operare al celui interior, care functioneaza primul. Celelalte aparate interioare care vor porni functionarea mai tarziu nu pot opera, indicand o stare de oeprare.
- In acest caz, va rugam sa setati toate aparatele interioare la acelasi mod de operare.
- Se poate sa existe un caz in care aparatul interior, care functioneaza in modul (AUTO) sa nu se poata comuta in modul de operare (COOL ↔ HEAT) si ramane in asteptare.
- Cand aparatul interior incepe sa functioneze in timp ce se decongeleaza aparatul exterior, dureaza cateva minute pana cand se sufla aer cald (max. aproximativ 15 minute).
- In modul de operare pentru incalzire, desi aparatul interior care nu functioneaza se poate incalzi sau se poate auzi sunetul agentului de racire care circula, aceste semne nu sunt o defectiune. Motivul este ca agentul de racire circula continuu.

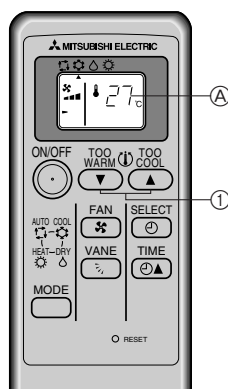

Pentru telecomanda fara fir

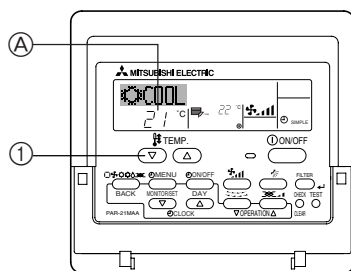

Pentru telecomanda cu fir

2.6. Selectarea unei temperaturi

► Pentru a reduce temperatura din incapere:

① Apasati butonul pentru a seta temperatura dorita.

(A) Se afiseaza temperatura selectata.

• De fiecare data cand apasati butonul, valoarea temperaturii creste cu cate 1 °C.

► Pentru a mari temperatura din incapere:

① Apasati butonul pentru a seta temperatura dorita.

(A) Se afiseaza temperatura selectata.

• De fiecare data cand apasati butonul, valoarea temperaturii creste cu cate 1 °C.

• Intervalele de temperaturi disponibile sunt dupa cum urmeaza:

Racire/Uscare:	19 - 30 °C
Incalzire:	17 - 28 °C
Automat:	19 - 28 °C

• Pe afisaj licare fie 8 °C - 39 °C pentru a va informa daca temperatura din incapere este mai mica sau mai mare decat cea afisata.

2. Functionarea

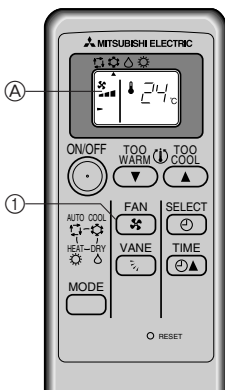

Pentru telecomanda fara fir

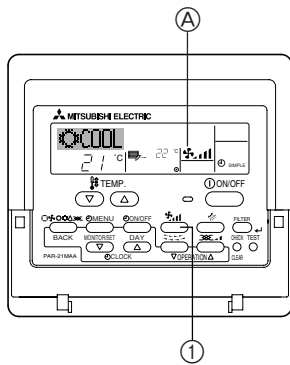

Pentru telecomanda cu fir

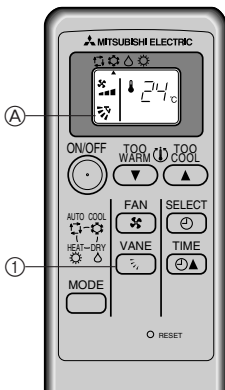

Pentru telecomanda fara fir

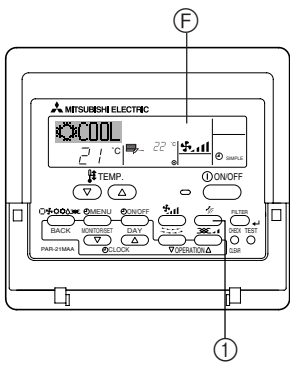

Pentru telecomanda cu fir

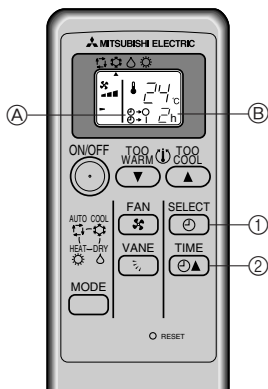

Pentru telecomanda fara fir

2.7. Selectarea unei viteze pentru ventilator

- ① Apasati butonul pentru a selecta viteza dorita pentru ventilator.
- De fiecare data cand apasati acest buton, optiunile disponibile se schimba cu afisajul **A** pe telecomanda, asa cum se poate observa mai jos.

Vit. ventilator	Ecranul telecomenzii		
	Redusa	Medie	Ridicata
3-etape			

- Afisajele pentru telecomanda fara fir sunt prezentate intre paranteze.
- In situatiile care urmeaza, afisajul difera de viteza ventilatorului aparatului.
- In cazul in care se aprinde becul DEFROST/STAND BY.
- Imediat dupa modul de incalzire (in timp ce se asteapta comutarea in alt mod).
- Cand temperatura din incapere este mai mare decat cea setata pentru aparatul care functioneaza in modul de incalzire.
- In modul uscare, ventilatorul interior se opreste uneori.
- Cand temperatura schimbatorului de caldura este joasa in modul de incalzire (ex.: imediat dupa ce porneste functia de incalzire).

2.8. Reglarea directiei aerului pe verticala

Paleta verticala de ventilator ajuta la selectarea directiei pe verticala a circuitului de aer.

- ① Apasati butonul pentru a selecta directia pe verticala a circuitului de aer.
- De fiecare data cand apasati butonul, pe telecomanda se afiseaza modificari ale optiunii, asa cum se poate observa mai jos.

■ Pentru telecomanda fara fir

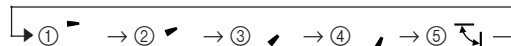

■ Pentru telecomanda cu fir

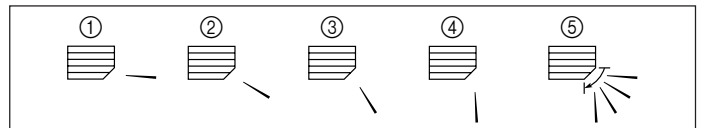

- ① Circuit orizontal al aerului 30°
- ② Circuit aer in jos 45°
- ③ Circuit aer in jos 55°
- ④ Circuit aer in jos 70°
- ⑤ Balans

- Daca temperatura din incapere este mai ridicata decat cea setata pe telecomanda in timp ce aparatul se decongeleaza sau se pregateste pentru incalzire, paleta verticala se va muta la pozitia verticala a circuitului de aer (①).
- In oricare dintre modulele de racire sau uscare, daca selectati ②, ③ sau ④, cand viteza ventilatorului este redusa, medie 2, se va afisa "ONLY 1Hr." **F**. Dupa o ora, aparatul de aer conditionat se va comuta automat la modul de aer orizontal ①, iar afisajul "ONLY 1Hr." **F** va disparea.

■ Pentru telecomanda fara fir

In situatiile care urmeaza, afisajul difera de directia verticala a circuitului de aer al aparatului.

- In cazul aprinderii becului DEFROST/STAND BY pe aparat.
- Cand temperatura din incapere este mai mare decat cea setata pentru aparat, care functioneaza in modul de incalzire.

2.9. Folosirea temporizatorului

■ Pentru telecomanda fara fir

Este convenabil sa setati temporizatorul cand va duceti la culcare, cand ajungeti acasa, cand va treziti, etc.

- ① Selectati modul temporizator apasand in timpul functionarii.
 - De fiecare data cand apasati butonul, modul temporizatorului se modifica in ordinea:
 - ① → ② (OFF TIMER) → ③ → ④ (ON TIMER) → ⑤ (TIMER RELEASE)
- ② Setati timpul temporizatorului, cu .
 - De fiecare data cand apasati acest buton, timpul setat creste cu cate 1 ora pana la 12 ore.

Pentru a dezactiva temporizatorul:

- Apasati pana cand (OFF TIMER) si (ON TIMER) nu mai sunt afisate.

Nota:

OFFTIMER (dezactivare temp.) si ONTIMER (activare temp.) nu se pot seta in acelasi timp.

2. Functionarea

Nr. operatie

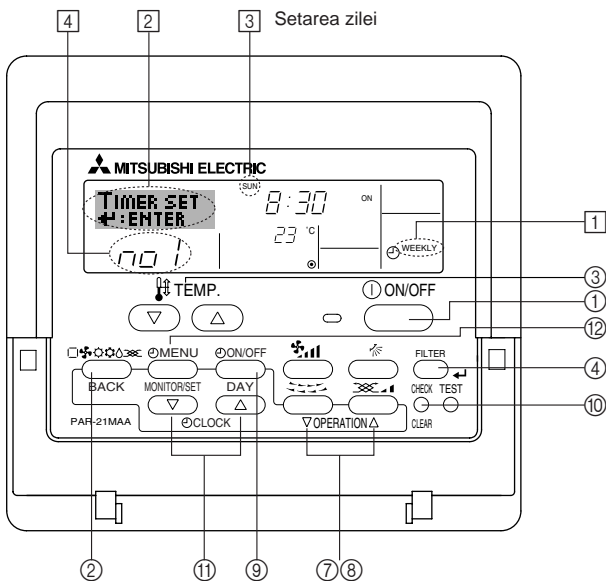

2.10. Folosirea temporizatorului [Pentru telecomanda cu fir]

Aceasta sectiune explica modul in care se seteaza si utilizeaza temporizatorul. Puteti folosi Function Selection pe telecomanda pentru a selecta unul dintre cele 3 tipuri: ① Weekly timer, ② Simple timer sau ③ Auto Off timer.

Pentru informatii despre modul de setare al Function Selection pe telecomanda, se va vedea sectiunea 2.13. [4]-3 (3).

2.10.1. Folosirea temporizatorului saptamanal (Weekly Timer)

- Temporizatorul saptamanal se poate folosi pentru a seta opt operatiuni pentru fiecare zi din saptamana.
 - Fiecare operatiune poate consta in oricare dintre urmatoarele: oprire/pornire temporizator, impreuna cu o setare a temperaturii sau doar oprire/pornire temporizator sau doar setare temperatura.
 - Cand timpul actual ajunge la o setare a acestui temporizator, aparatul de aer conditionat efectueaza setarea de actiune stabilita de temporizator.
- Solutia pentru setarea timpului pentru acest temporizator este 1 minut.

Nota:

- *1. Weekly Timer/Simple Timer/Auto Off Timer nu se pot folosi in acest moment.
- *2. Temporizatorul saptamanal nu va functiona cand oricare dintre conditiile de mai jos este in desfasurare.

Caracteristica temporizator este dezactivata; sistemul este in avarie; o proba este in desfasurare; telecomanda este supusa unei autoverificari sau unui control; utilizatorul este in curs de a seta o functie; utilizatorul este in curs de a seta temporizatorul; utilizatorul este in curs de a seta ziua actuala din saptamana sau ora; sistemul este supus unui control central. (In mod specific, sistemul nu va efectua operatiile (pornire aparat, oprire aparat sau setare temperatura) care sunt interzise in timpul acestor conditii.)

► Cum se seteaza temporizatorul saptamanal

1. Asigurati-va ca sunteti la un ecran standard de comanda si ca indicatorul temporizatorului saptamanal ① este afisat pe ecran.
2. Apasati butonul Timer Menu ⑫, astfel ca pe ecran se afiseaza "Set Up" (la ②).
3. Apasati butonul Timer On/Off (Set Day) ⑨ pentru a seta ziua. Fiecare apasare avanseaza afisajul ③ la urmatoarea setare, in urmatoarea ordine: "Sun Mon Tues Wed Thurs Fri Sat" → "Sun" → ... → "Fri" → "Sat" → "Sun Mon Tues Wed Thurs Fri Sat"...
4. Apasati butonul ∇ sau △ (⑦ sau ⑧) dupa cum este necesar, pentru a selecta numarul corespunzator al operatiunii (1 la 8) ④.

* Intrarile dvs. la etapele 3 si 4 va selecta una dintre celulele din matricea ilustrata mai jos. (Partea din stanga a ecranului telecomenzii va afisa modul in care va apare afisajul cand se seteaza Operation 1 la Duminica, la valorile prezentate mai jos.

Setarea matricei

Nr. Op.	Duminica	Luni	...	Sambata	
Nr. 1	• 8:30 • ON • 23 °C				→ <Setari Operation 1 pentru Duminica> Pornire aparat aer conditionat la 8:30, cu o temperatura setata la 23 °C.
Nr. 2	• 10:00 • OFF	• 10:00 • OFF	• 10:00 • OFF	• 10:00 • OFF	→ <Setari Operation 2 pentru fiecare zi> Oprire aparat aer conditionat la 10:00.
...					
Nr. 8					

Nota:

Setand ziua la "Sun Mon Tues Wed Thurs Fri Sat", puteti seta ca aceeasi operatie sa se desfasoare la aceeasi ora, zilnic.
(Example: Operation 2 above, which is the same for all days of the week.)

► Setarea temporizatorului saptamanal

5. Apasati butonul corespunzator Set Time button ⑪, dupa cum este nevoie, pentru a seta timpul dorit (la ⑤).
 - * In timp ce mentineti apasat butonul, timpul creste mai intai in intervale de minute, apoi in intervale de zece minute si pe urma in ore.
 6. Apasati butonul ON/OFF ① pentru a selecta operatia dorita (ON sau OFF), la ⑥.
 - * Cu fiecare apasare se modifica urmatoarea setare, in ordinea care urmeaza: Fara afisaj (fara setare) → "ON" → "OFF"
 7. Apasati butonul corespunzator Set Temperature ③ pentru a seta temperatura dorita (la ⑦).
 - * Setarea se modifica la fiecare apasare, in urmatoarea ordine: Fara afisaj (fara setare) ⇔ 24 ⇔ 25 ⇔ ... ⇔ 29 ⇔ 30 ⇔ 12 ⇔ ... ⇔ 23 ⇔ Fara setare.
- (Interval disponibil: Intervalul pentru setare este 12 °C la 30 °C. Intervalul real in care se poate regla temperatura, totusi, va varia in functie de tipul aparatului conectat.)

Indica setarea timpului ⑤ ⑥ Indica operatia selectata (ON sau OFF)
* Nu apare daca operatia nu este setata.

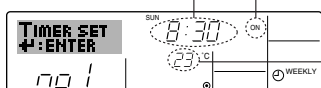

Indica setarea temperaturii ⑦
* Nu apare daca temperatura nu este setata.

2. Functionarea

8. După ce se efectuează setările adecvate la etapele 5, 6 și 7, apăsați butonul  ④ pentru a bloca valorile.
Pentru a șterge valorile setate momentan pentru operația selectată, apăsați și eliberați rapid butonul Check (Clear) o dată ⑩.

* Setarea afișată pentru timp se va schimba în “—:—”, iar setările On/Off și cele de temperatură vor dispărea.

(Pentru a șterge toate setările temporizatorului săptămânal, țineți apăsat butonul Check (Clear) ⑩ pentru 2 secunde sau mai mult. Afișajul va începe să licărească, indicând că au fost șterse toate setările.)

Nota:

Noile dvs. intrări se vor anula dacă apăsați butonul Mode (Return), înainte ② de a apăsa butonul Filter  ④.



Dacă ați setat două sau mai multe operații diferite exact pentru același timp, se va efectua numai cel mai mare nr. de operație.

9. Repetați etapele de la 3 la 8 după cum este nevoie pentru a completa cât mai multe dintre celulele disponibile, așa cum doriți.
10. Apăsați butonul de mod (Return) ② pentru a reveni la afișajul standard de comandă și finalizați procedura de setare.
11. Pentru a activa temporizatorul, apăsați butonul Timer On/Off ⑨, astfel încât indicația “Timer Off” să dispară de pe ecran. **Asigurați-vă că indicația “Timer Off” nu mai este afișată pe ecran.**

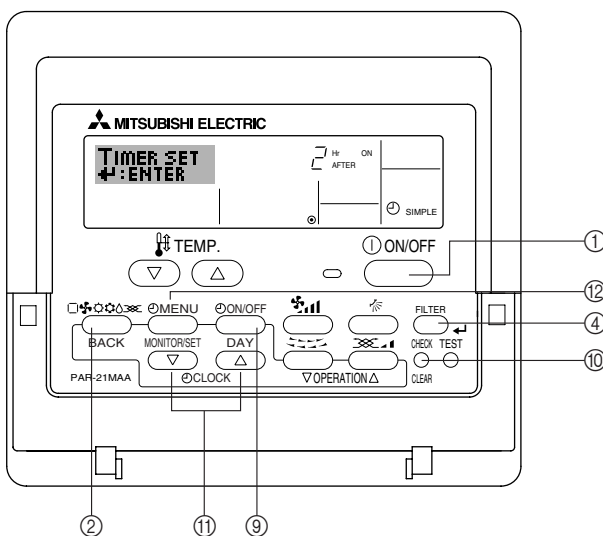
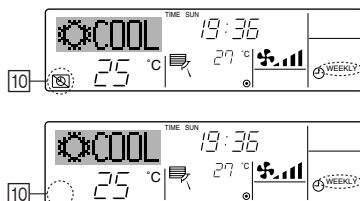
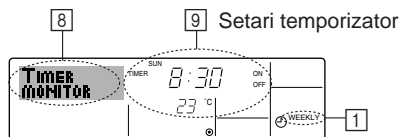
* Dacă nu există setări pentru temporizator, indicația “Timer Off” va licări pe ecran.



► Cum se vizualizează setările temporizatorului săptămânal

- Asigurați-vă că indicatorul temp. săptămânal este vizibil pe ecran. (la ①).
 - Apăsați butonul Timer Menu ⑫, astfel încât “Monitor” să fie afișat pe ecran (la ⑧).
 - Apăsați butonul Timer On/Off (Set Day) ⑨, după cum este necesar pentru a selecta ziua pe care doriți să o vizualizați.
 - Apăsați  sau  (⑦ sau ⑧), după cum este nevoie, pentru a modifica operația temporizatorului indicată pe ecran (la ⑨).
- * Cu fiecare apăsare, veți avansa la următoarea operație a temporizatorului, în ordinea setării timpului.
- Pentru a închide monitorul și reveni la ecranul standard de comandă, apăsați butonul Mode (Return) ②.

► Pentru a dezactiva temporizatorul săptămânal

Apăsați butonul Timer On/Off ⑨ astfel încât să apară “Timer Off” la ⑩.

► Pentru a activa temporizatorul săptămânal

Apăsați butonul Timer On/Off ⑨ astfel încât indicația “Timer Off” (la ⑩) să fie mai întunecată.

2.10.2. Folosirea temporizatorului simplu

- Puteti seta temporizatorul simplu in oricare dintre cele trei moduri.
 - Numai pornire timp: Aparatul de aer conditionat porneste numai cand s-a epuizat timpul setat.
 - Numai oprire timp: Aparatul de aer conditionat se opreste numai cand s-a epuizat timpul setat.
 - Timpi de pornire & oprire: Aparatul de aer conditionat porneste si se opreste numai la timpii respectivi.
- Temporizatorul simplu (pornire si oprire) se poate seta numai o data intr-o perioada de 72 ore.
Setare timpului se face crescand cu cate o ora.

Nota:

- Weekly Timer/Simple Timer/Auto Off Timer nus e pot folosi in acelasi timp.
- Temporizatorul simplu nu functioneaza cand este in desfasurare oricare dintre conditiile care urmeaza.
Temporizatorul este oprit; sistemul este avariata; un test este in desfasurare; telecomanda este supusa unei auto-verificari unui control; utilizatorul este in curs de a selecta o functie; utilizatorul este in curs de a seta temporizatorul; sistemul este supus unui control central. (In aceste conditii, este interzisa operatia On/Off.)

2. Functionarea

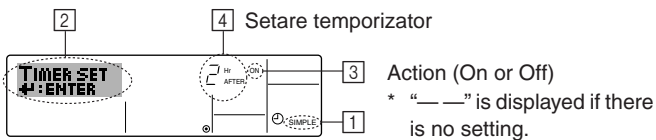

► Cum se seteaza temporizatorul simplu

- Asigurati-va ca sunteti la un afisaj standard de comanda si ca indicatorul temporizatorului simplu este vizibil pe ecran (la [1]). Cand se afiseaza altceva decat Simple Timer, setati-l la SIMPLE TIMER folosind selectorul de functii de pe telecomanda (se va vedea 2.13. [4]–3 (3)).
- Apasati butonul Timer Menu [2], astfel incat sa apara pe ecran "Set Up" (la [2]). (De retinut ca fiecare apasare a butonului comuta afisajul intre "Set Up" si "Monitor".)
- Apasati butonul ON/OFF [1] pentru a afisa setarea actuala ON sau OFF a temporizatorului simplu. Apasati butonul o data pentru a afisa timpul ramas pana la ON si apoi din nou pentru a afisa timpul ramas pana la OFF. (Indicatia ON/OFF apare la [3]).
 - Temporizator "ON": Aparatul de aer conditionat va incepe sa functioneze cand s-a epuizat numarul specificat de ore.
 - Temporizator "OFF": Aparatul de aer conditionat se va opri cand s-a epuizat numarul specificat de ore.
- Cu "ON" sau "OFF" indicand la [3]: Apasati butonul adecvat Set Time [1] asa cum este nevoie pentru a seta orele la ON (daca "ON" este afisat) sau orele la OFF (daca "OFF" este afisat) la [4].
 - Domeniu disponibil: 1 la 72 hours
- Pentru a seta ambii timpi ON si OFF, repetati etapele 3 si 4.
 - * De retinut ca timpii ON si OFF nu se pot seta la aceeasi valoare.
- Pentru a sterge setarea actuala ON sau OFF: Afisarea setarii ON sau OFF (se va vedea etapa 3) si apoi apasati butonul Check (Clear) [10] astfel incat setarea timpului sa se stearga "—" la [4]. (Daca doriti sa vizualizati numai o setare ON sau numai una OFF, asigurati-va ca setarea pe care nu doriti sa o folositi este afisata ca "—".)
- Dupa finalizarea etapelor de la 3 la 6 de mai sus, apasati butonul Filter [4] ← pentru a bloca valoarea.

Nota:

Noile dvs. setari se vor anula daca apasati butonul Mode (Return), [2] inainte de a apasa butonul Filter ← [4].

- Apasati butonul Mode (Return) [2] pentru a reveni la ecranul standard de comanda.
- Apasati butonul Timer On/Off [9] pentru a porni numaratoarea inversa. Cand temporizatorul este in functiune, valoarea acestuia este vizibila. **Asigurati-va ca valoarea temporizatorului este vizibila si adecvata**

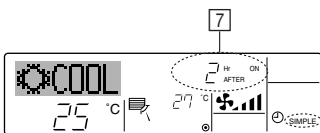
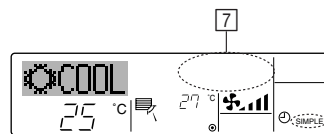
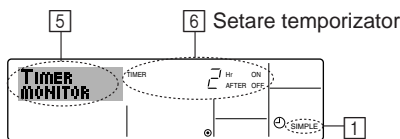

► Vizualizarea setarilor actuale ale temporizatorului simplu

- Asigurati-va ca indicatorul temporizatorului simplu este vizibil pe ecran (la [1]).
- Apasati butonul Timer Menu [2], astfel incat pe ecran sa apara "Monitor" (la [5]).
 - Daca temporizatorul simplu ON sau OFF este in functiune, valoarea actuala a temporizatorului apare la [6].
 - Daca s-au setat ambele valori ON si OFF, acestea vor fi afisate alternativ.
- Apasati butonul Mode (Return) [2] pentru a inchide afisajul pe monitor si pentru a reveni la ecranul standard de comanda.

► Pentru a opri temporizatorul simplu...

Apasati butonul Timer On/Off [9] astfel incat setarea temporizatorului sa nu mai apara pe ecran (la [7]).

► Pentru a porni temporizatorul simplu...

Apasati butonul Timer On/Off [9] astfel incat setarea temporizatorului sa fie vizibila pe ecran la [7].

2. Functionarea

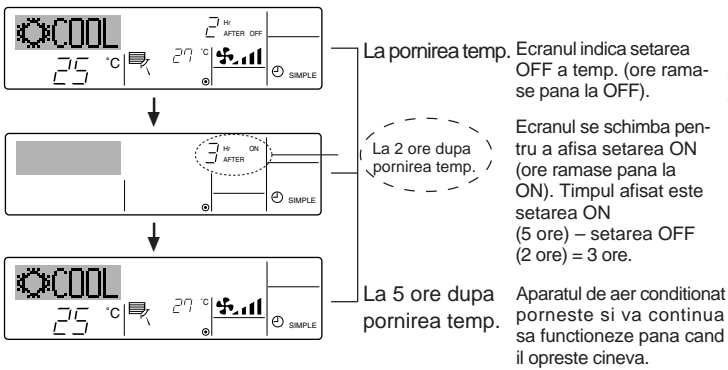
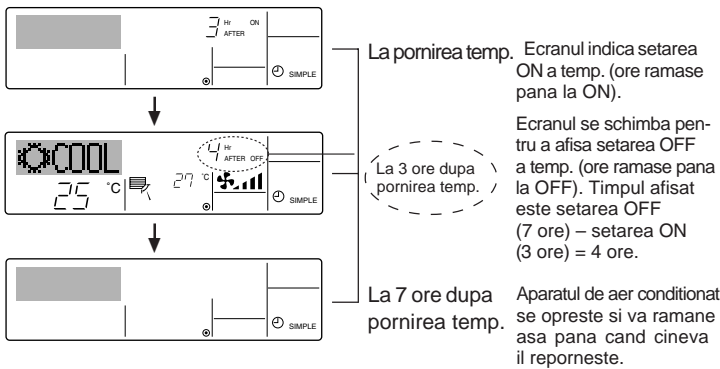

Exemple

Daca s-au setat ambii timpi ON si OFF la temporizatorul simplu, operatia si ecranul apar asa cum se arata mai jos.

Exemplul 1:

Porniti temporizatorul, cu setarea timpului ON mai devreme decat timpul OFF
 Setarea ON: 3 ore
 Setarea OFF: 7 ore

Exemplul 2:

Porniti temporizatorul, cu timpul OFF mai devreme decat cel ON
 Setarea ON: 5 ore
 Setarea OFF: 2 ore

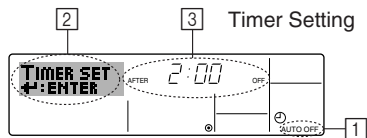
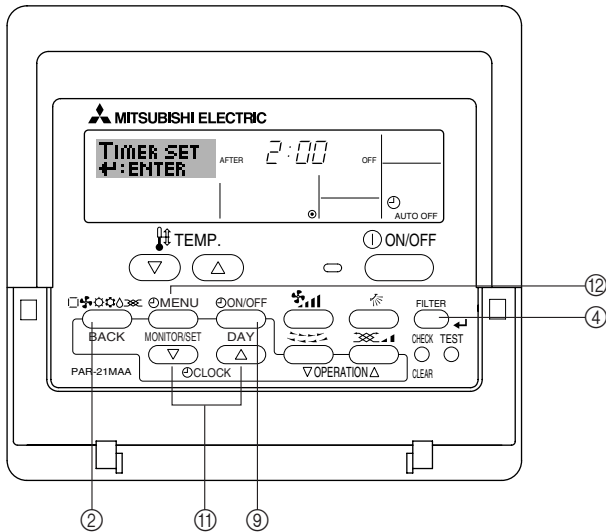

2.10.3. Folosirea temporizatorului Auto Off (oprire automata)

- Acest temporizator incepe numaratorea inversa cand porneste aparatul de aer conditionat si il opreste cand s-a epuizat timpul setat.
- Setarile disponibile sunt de la 30 minute la 4 ore, in intervale de cate 30-minute.

Nota:

- *1. Weekly Timer/Simple Timer/Auto Off Timer nus e pot folosi in acelasi timp.
- *2. Temporizatorul AutoOff nu functioneaza cand este in desfasurare oricare dintre conditiile care urmeaza.
 Temporizatorul este oprit; sistemul este avariat; un test este in desfasurare; telecomanda este supusa unei auto-verificari unui control;utilizatorul este in curs de a selecta o functie; utilizatorul este in curs de a seta temporizatorul; sistemul este supus unui control central. (In aceste conditii, este interzisa operatia On/Off.)

► Cum se seteaza temporizatorul Auto Off

1. Asigurati-va ca sunteti la un afisaj standard de comanda si ca indicatorul temporizatorului Auto Off este vizibil pe ecran (la 1). Cand se afiseaza altceva decat Auto Off Timer, setati-l la AUTO OFF TIMER folosind selectorul de functii pe telecomanda (se va vedea 2.13. [4]-3 (3)).
2. Tineti apasat butonul Timer Menu 12 pentru 3 secunde, astfel incat pe ecran sa apara "Set Up" (la 2). (De retinut ca fiecare apasare a butonului comuta afisajul intre "Set Up" si "Monitor".)
3. Apasati butonul corespunzator Set Time 11, dupa cum este necesar pentru a seta timpul OFF (la 3).
4. Apasati butonul Filter 4 pentru a bloca setarea.

Nota:

Noua intrare se va anula daca apasati butonul Mode (Return), 2 inainte de a apasa butonul Filter 4.

2. Functionarea

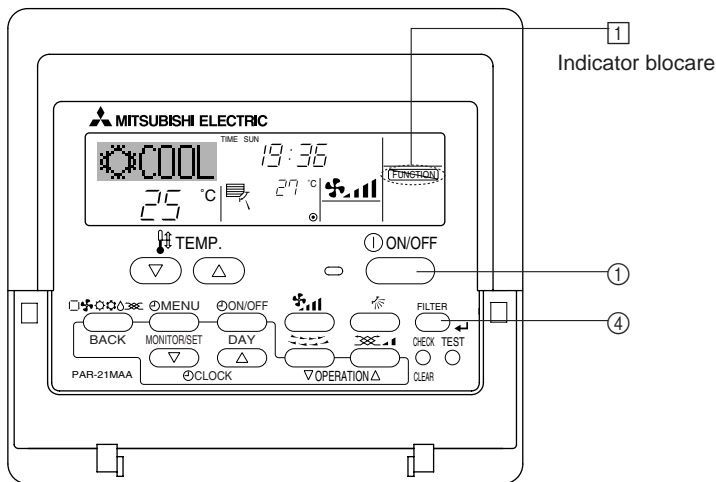
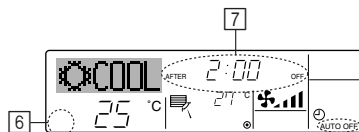
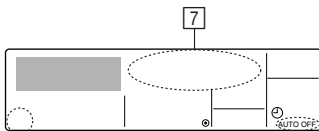
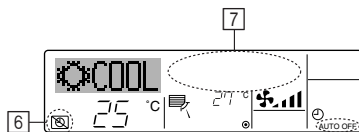
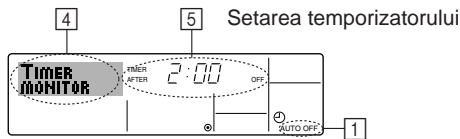

5. Apasati butonul Mode (Return) ② pentru a finaliza procedura de setare si pentru a reveni la ecranul standard de comanda.
6. Daca aparatul este deja in functiune, temporizatorul incepe imediat numararea inversa. **Asigurati-va ca verificati daca setarea temporizatorului apare corect pe ecran**

► Verificarea setarii actuale a temporizatorului Auto Off

1. Asigurati-va ca "Auto Off" este vizibil pe ecran (la ①).
2. Tineti apasat butonul Timer Menu ⑫ pentru **3 secunde**, astfel incat pe ecran sa fie afisat "Monitor" (la ④).
 - Timpul ramas pana la oprire este afisat la ⑤.
3. Pentru a inchide monitorul si pentru a reveni la ecranul standard de comanda, apasati butonul Mode (Return) ②.

► Pentru a opri temporizatorul Auto Off ...

- Tineti apasat butonul Timer On/Off ⑨ pentru **3 secunde**, astfel incat sa apara "Timer Off" (la ⑥) iar valoarea temporizatorului (la ⑦) sa dispara.

- Alternativ, opriti aparatul de aer conditionat. Valoarea temporizatorului (la ⑦) va dispara de pe ecran.

► Pentru a porni temporizatorul Auto Off ...

- Tineti apasat butonul Timer On/Off ⑨ pentru **3 secunde**. Indicatia "Timer Off" dispara (la ⑥), iar setarea temporizatorului apare pe ecran (la ⑦).
- Alternativ, porniti aparatul de aer conditionat. Valoarea temporizatorului va apare la ⑦.

2.11. Blocarea butoanelor telecomenzii (Regulator pentru limitarea functiilor operationale) [Pentru telecomanda cu fir]

- Daca doriti, puteti bloca butoanele telecomenzii dvs.. Puteti folosi Function Selection de pe telecomanda pentru a selecta tipul de blocare. (Pentru informatii privind tipul de blocare, consultati sectiunea 2.13. [4]-2 (1)).

In mod normal, puteti folosi pricare dintre urmatoarele doua tipuri de blocare.

- ① Blocarea tuturor butoanelor:
Blocheaza toate butoanele telecomenzii.
- ② Blocarea tuturor butoanelor, cu exceptia ON/OFF:
Blocheaza toate butoanele, mai putin butonul ON/OFF.

Nota:

Indicatorul "Locked" (Blocat) apare pe ecran pentru a informa ca butoanele sunt blocate momentan.

► Cum se blocheaza butoanele

1. In timp ce mentineti apasat butonul Filter ④, apasati si mentineti si butonul ON/OFF ① pentru 2 secunde. Indicatia "Locked" este afisata pe ecran (la ①), indicand ca s-a activat blocarea.
 - * Daca s-a dezactivat blocarea din Function Selection de pe telecomanda, pe ecran va fi afisat mesajul "Not Available" (Indisponibil), atunci cand apasati butoanele, asa cum s-a descris mai sus.

- Daca apasati un buton blocate, indicatia "Locked" (la ①) va licari pe ecran.

► Cum se deblocheaza butoanele

1. In timp ce mentineti apasat butonul Filter ④, apasati si mentineti si butonul ON/OFF ① pentru 2 secunde—astfel incat indicatia "Locked" sa dispara de pe ecran (la ①).

2. Functionarea

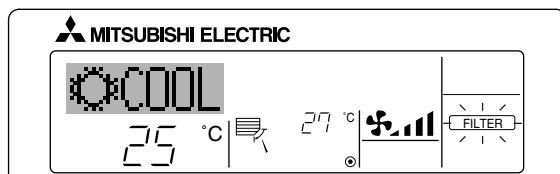
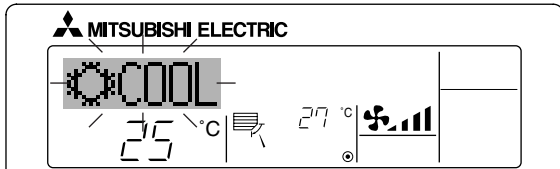
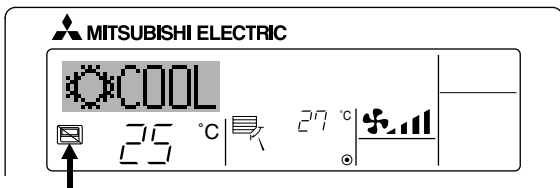

Daca ati introdus numarul de contact care trebuie apelat in cazul unei probleme, acesta va fi afisat pe ecran. (Il puteti seta in Function Selection pe telecomanda. Pentru informatii, consultati sectiunea 2.13.)

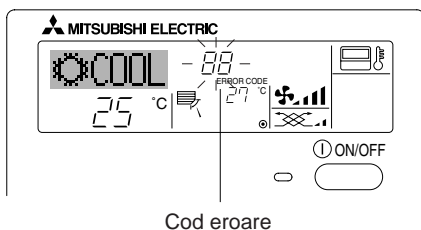
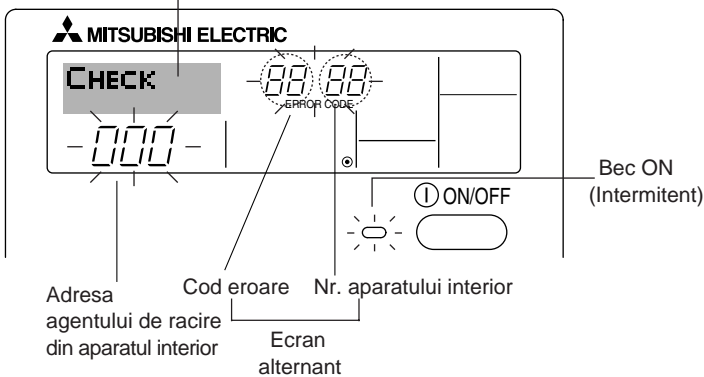

Cand se apasa butonul Check

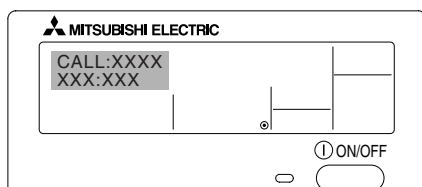

2.12. Alte indicatii [Pentru telecomanda cu fir]

2.12.1. Regulator central

- Afisat cand operatia este comandata de un regulator central, etc. Operatiile interzise sunt prezentate mai jos.
 - ON/OFF (inclusiv functionarea temporizatorului)
 - Modul de functionare
 - Setarea temperaturii

Nota:

De asemenea, pot fi restrictionate individual.

2.12.2. Indicator Mode, intermitent

■ Cand licare continuu

Afisat cand la unitatea exterioara este conectata o alta interioara, care este deja in functiune intr-un mod diferit de operare. Potriviti modulului de functionare al unitatii interioare.

■ Cand modul se schimba dupa ce ce ecranul licare

Afisat cand modul de functionare este restrictionat pentru fiecare sezon, de un regulator central, etc. Folositi alt mod de operare.

2.12.3. "Filter" se aprinde intermitent

■ Indica faptul ca filtrul trebuie curatat.

Curatati filtrul.

■ Cand se reseteaza afisajul "FILTER"

Cand se apasa butonul [FILTER] de doua ori consecutiv, dupa curatarea filtrului, ecranul se stinge si se reseteaza.

Nota:

- Cand se comanda doua sau mai multe tipuri de aparate interioare, perioada de curatare difera in functie de tipul filtrului. cand se ajunge al perioada de curatare a unitatii principale, se afiseaza "FILTER". Cand se stinge afisajul filtrului, se reseteaza timpul cumulativ.
- "FILTER" indica perioada de curatare cand aparatul de aer conditionat a fost folosit in conditii generale ale aerului interior, prin timp de criterii. Deoarece gradul de murdarire depinde de conditiile de mediu, curatati filtrul corespunzator.
- Timpul cumulativ al perioadei de curatare a filtrului difera in functie de model.

2.12.4. Coduri intermitente de eroare

- Daca becul ON si codul de eroare licare simultan: Acest lucru insemna ca aparatul de aer conditionat este defect si s-a oprit (si nu mai poate fi repornit). Retineti numarul indicat al aparatului si codul de eroare, apoi intrerupeti alimentarea aparatului de aer conditionat si sunati distribuitorul sau centrul de service.

- Daca licare doar codul de eroare (in timp ce becul ON ramane aprins): Se continua functionarea, dar se poate ca sistemul sa aiba o problema. In acest caz, trebuie sa notati codul de eroare si apoi sa sunati distribuitorul sau centrul de service, pentru indrumari.

* Daca ati introdus numarul de contact care trebuie apelat in cazul unei probleme, apasati butonul Check pentru a-l afisa pe ecran. (Il puteti seta in Function Selection of remote controller. pe telecomanda. Pentru informatii, consultati sectiunea 2.13.)

2. Functionarea

2.13. Function selection (selector functii) pe telecomanda [Pentru telecomanda cu fir]

Setarea urmatoarelor functii de pe telecomanda se poate modifica folosind modul de selectare a functiilor. Modificati setarea atunci cand este necesar.

Articol 1	Articol 2	Articol 3 (Continut setare)
1. Schimbare limba ("CHANGE LANGUAGE")	Setarea limbii care este afisata	• Este posibila afisarea multilingva.
2. Limita functiilor ("FUNCTION SELECTION")	(1) Setarea limitei functiilor operatiilor (blocarea operatiei) ("LOCKING FUNCTION")	• Setarea intervalului de limitare a operatiilor (blocare operatii)
	(2) Folosirea setarii modului automat ("SELECT AUTO MODE")	• Setare pentru folosirea sau nefolosirea modului de operare "automatic"
	(3) Setarea limitei domeniului de temperaturi ("LIMIT TEMP FUNCTION")	• Setarea domeniului reglabil de temperaturi (maxim, minim)
3. Selectarea modului ("MODE SELECTION")	(1) (Sub)Setarea (principala) telecomenzii ("CONTROLLER MAIN/SUB")	• Selectarea telecomenzii principale sau a subtelecomenzii * Cand se conecteaza doua telecomenzi unui singur grup, una dintre ele trebuie setata ca sub.
	(2) Folosirea setarii ceasului ("CLOCK")	• Setarea folosirii sau nefolosirii functiei ceas
	(3) Setarea functiei temporizator ("WEEKLY TIMER")	• Setarea tipului de temporizator
	(4) Setarea numarului de contact pentru erori ("CALL.")	• Afisarea numarului contact in cazul unei erori • Setarea numarului de telefon
4. Modificarea afisajului ("DISP MODE SETTING")	(1) Setarea afisarii temperaturii °C/°F ("TEMP MODE °C/°F")	• Setarea unitatii pentru temperatura (°C or °F) care va fi afisata
	(2) Setarea afisarii temperaturii aerului de aspirare ("ROOM TEMP DISP SELECT")	• Setarea folosirii sau nefolosirii afisajului pentru temperatura aerului interior (de aspirare)
	(3) Setarea afisajului de racire/incalzire automata ("AUTO MODE DISP C/H")	• Setarea folosirii sau nefolosirii afisajului de "Cooling" sau "Heating" in timpul functionarii in modul automat.

2.13.1. Graficul de selectare a functiilor

[1] Opriti aparatul de aer conditionat pentru a porni modul de selectare de pe telecomanda. → [2] Selectati de la art. 1. → [3] Selectati de la art. 2. → [4] Efectuati setarea. Detaliile sunt specificate la articolul 3) → [5] Setare finalizata. → [6] Schimbati afisajul la normal. (Final)

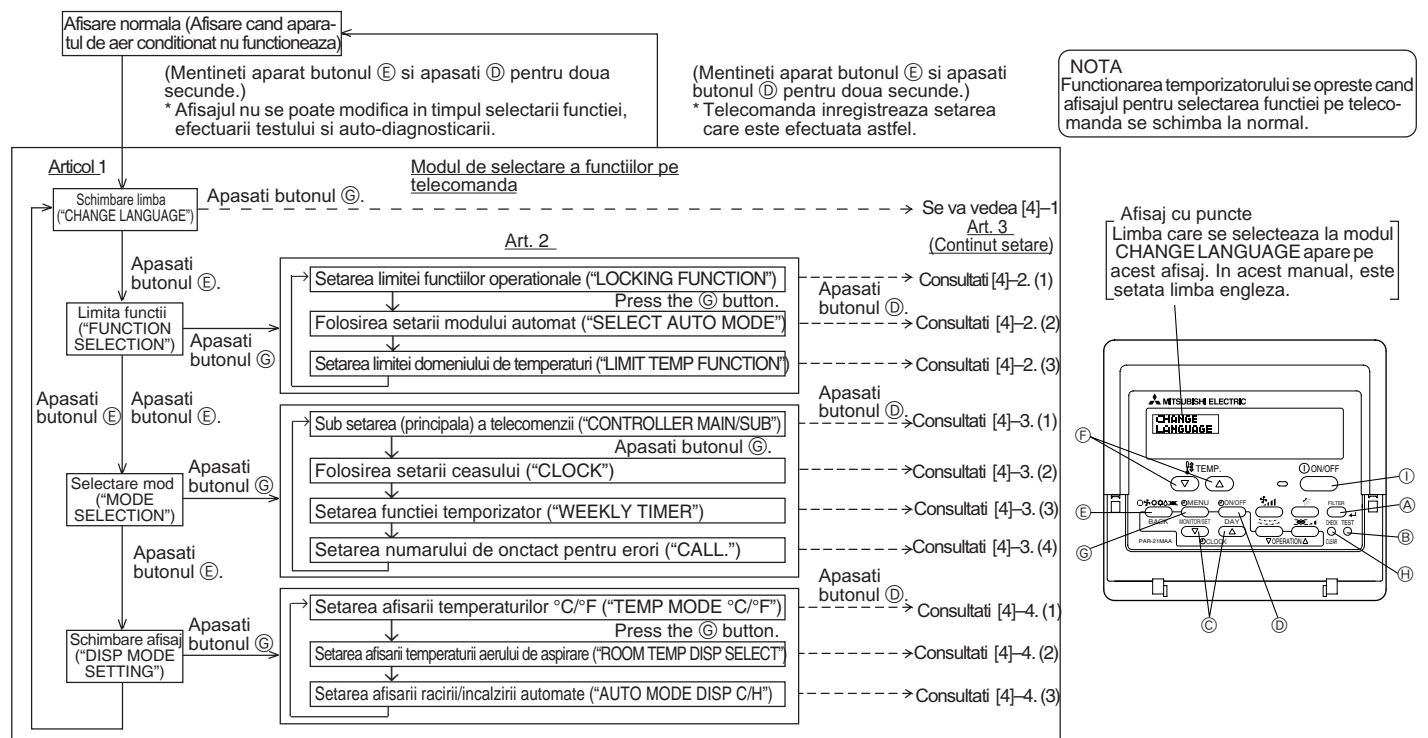

2. Functionarea

2.13.2. Setare detaliata

[4]-1. Setarea CHANGE LANGUAGE

Se poate selecta limba care apare pe afisajul cu puncte.

- Apasati butonul [⊕ MENU] [⊕] pentru a schimba limba.

① Japoneza (JP), ② Engleza (GB), ③ Germana (D), ④ Spaniola (E), ⑤ Rusa (RU), ⑥ Italiana (I), ⑦ Chineza (CH), ⑧ Franceza (F)

[4]-2. Limita de functii

(1) Setarea limitei functiilor operationale (blocare operatie)

- Pentru a schimba setarea, apasati butonul [⊖ ON/OFF] [⊕].

① nr.1 : Setarea pentru blocarea operatiilor se face de pe oricare alt buton decat [⊖ ON/OFF].

② nr.2 : Setarea pentru blocarea operatiilor se face de oricare buton.

③ OFF (Valoarea initiala de setare) : Nu se efectueaza setarea pentru blocarea operatiilor.

- * Pentru ca setarea pentru blocarea operatiilor sa fie valabila pe ecranul normal, trebuie sa apasati butoanele (Apasati si mentineti [FILTER] si [⊖ ON/OFF], in acelasi timp, timp de doua secunde.) pe telecomanda, dupa ce se efectueaza setarea de mai sus.

(2) Folosirea setarii modului automat

Cand telecomanda este conectata la unitatea care detine mod automat de functionare, se pot efectua urmatoarele setari.

- Pentru a schimba setarea, apasati butonul [⊖ ON/OFF] [⊕].

① ON (Valoarea initiala a setarii) : Modul automat este afisat cand se selecteaza modul de functionare.

② OFF : Modul automat nu este afisat cand se selecteaza modul de functionare.

(3) Limita domeniului de temperaturi

Dupa ce se efectueaza aceasta setare, temperatura se poate modifica in acest interval.

- Pentru a schimba setarea, apasati butonul [⊖ ON/OFF] [⊕].

① LIMIT TEMP COOL MODE :

Domeniul de temperaturi se poate modifica in modul de racire/uscare.

② LIMIT TEMP HEAT MODE :

Domeniul de temperaturi se poate modifica in modul de incalzire.

③ LIMIT TEMP AUTO MODE :

Domeniul de temperaturi se poate modifica in modul automat.

④ OFF (setare initiala) : Limita domeniului de temperaturi nu este activa.

- * Cand se efectueaza o alta setare decat OFF, in acelasi timp se face si setarea limitei domeniului de temperaturi in modul de racire, incalzire si automat. Totusi, domeniul nu poate fi limitat cand nu s-a modificat domeniul setat de temperaturi.

- Pentru a mari sau reduce temperaturile, apasati butonul [TEMP. (▽) or (△)] [⊕].

- Pentru a comuta setarea limitei superioare si inferioare, apasati butonul [TEMP. (▽) or (△)] [⊕]. Setarea selectata va licari, iar temperatura se poate seta.

- Domeniu setabil

Modul Cooling/Dry: Limita inferioara: 19°C ~ 30°C Limita superioara: 30°C ~ 19°C

Modul Heating: Limita inferioara: 17°C ~ 28°C Limita superioara: 28°C ~ 17°C

Modul Automatic: Limita inferioara: 19°C ~ 28°C Limita superioara: 28°C ~ 19°C

- * Domeniul setabil variaza in functie de aparatul care trebuie conectat (Aparatele Mr. Slim, CITY MULTI, si cele cu temperaturi intermediare)

[4]-3. Setarea selectiei modului

(1) Sub setarea (principala) a telecomenzii

- Pentru a comuta setarea, apasati butonul [⊖ ON/OFF] [⊕].

① Principal : Telecomanda va fi controlerul principal.

② Sub : Telecomanda va fi sub-controlerul.

(2) Folosirea setarii ceasului

- Pentru a comuta setarea, apasati butonul [⊖ ON/OFF] [⊕].

① ON : Se poate folosi functia ceas.

② OFF : Nu se poate folosi functia ceas.

(3) Setarea functiei temporizator

- Pentru a comuta setarea, apasati butonul [⊖ ON/OFF] [⊕] (Alegeti una dintre variantele de mai jos.).

① WEEKLY TIMER (setarea initiala la MA deluxe) : Se poate folosi temporizatorul saptamanal.

② AUTO OFF TIMER : Se poate folosi temporizatorul Auto Off.

③ SIMPLE TIMER (Setare prestabilita pe MA smooth) : Se poate folosi temporizatorul simplu.

④ TIMER MODE OFF : Se poate folosi modul de temporizator.

- * Cand folosirea setarii ceasului este OFF, nu se poate folosi "WEEKLY TIMER" (TEMPORIZATOR SAPTAMANAL).

(4) Setarea numarului de contact pentru erori

- Pentru a comuta setarea, apasati butonul [⊖ ON/OFF] [⊕].

① CALL OFF : Numerele setate de contact nu sunt afisate in cazul unei erori [⊕].

② CALL **** * : Numerele setate de contact sunt afisate in cazul unei erori

CALL_ : Se poate seta numarul de contact cand afisajul apare asa cum se poate observa in stanga.

- Setarea numerelor de contact

Pentru a seta numerele de contact, urmati procedurile de mai jos.

Mutati cursorul intermitent pentru a seta numerele. Apasati [TEMP. (▽) si (△)] [⊕] pentru a muta cursorul la dreapta (stanga). Apasati butonul [⊖

CLOCK (▽) si butonul (△) [⊕] pentru a seta numerele.

2. Functionarea

[4]-4. Setarea de schimbare a afisajului

(1) Setarea afisarii temperaturii °C/°F

- Pentru a comuta setarea, apasati butonul [⊕ ON/OFF] ④.
- ① °C : Se foloseste unitatea °C pentru temperatura.
- ② °F : Se foloseste unitatea °F pentru temperatura.

(2) Suction air temperature display setting

- Pentru a comuta setarea, apasati butonul [⊕ ON/OFF] ④.
- ① ON : Se afiseaza temperatura aerului de aspirare.
- ② OFF : Nu se afiseaza temperatura aerului de aspirare.

(3) Setarea afisarii racirii/incalzirii automate

- Pentru a comuta setarea, apasati butonul [⊕ ON/OFF] ④.
- ① ON : Se afiseaza "Automatic cooling" sau "Automatic heating" cand este in functiune modul automat.
- ② OFF : Se afiseaza numai "Automatic" in modul automat.

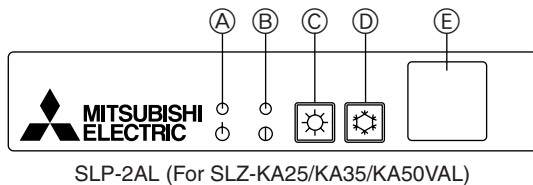
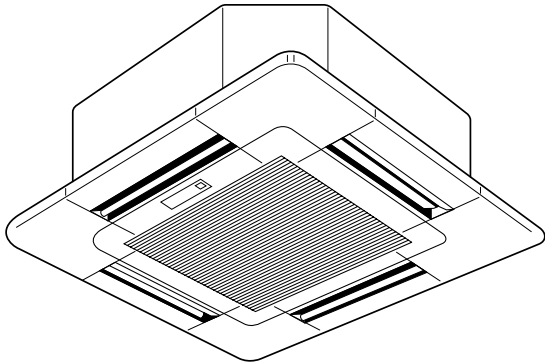

2.14. Operare de urgenta

[Pentru telecomanda fara fir]

Cand nu se poate folosi telecomanda

Cand se epuizeaza bateriile din telecomanda sau aceasta este defecta, se poate efectua operarea de urgenta, folosind butoanele de urgenta de pe grilaj.

- Ⓐ Becul DEFROST/STAND BY
- Ⓑ Becul de operare
- Ⓒ Intrerupator pentru operarea de urgenta (incalzire)
- Ⓓ Intrerupator pentru operarea de urgenta (racire)
- Ⓔ Receptor

Inceperea operatiei

- Pentru a opera in modul de racire, apasati butonul Ⓔ ④.
- Pentru a opera in modul de incalzire, apasati butonul Ⓔ ③.

Nota:

- **Mai jos sunt prezentate detalii despre modul de urgenta.**

Mai jos sunt prezentate detalii despre EMERGENCY MODE.

Modul de operare	RACIRE	CALDURA
Temperatura setata	24°C	42°C
Viteza ventilator	Mare	Mare
Directia aerului	Orizantal 30°	In jos 70°

Oprirea functionarii

- Pentru a opri, apasati butonul Ⓔ ④ sau butonul Ⓔ ③.

3. Ingrijirea si curatarea

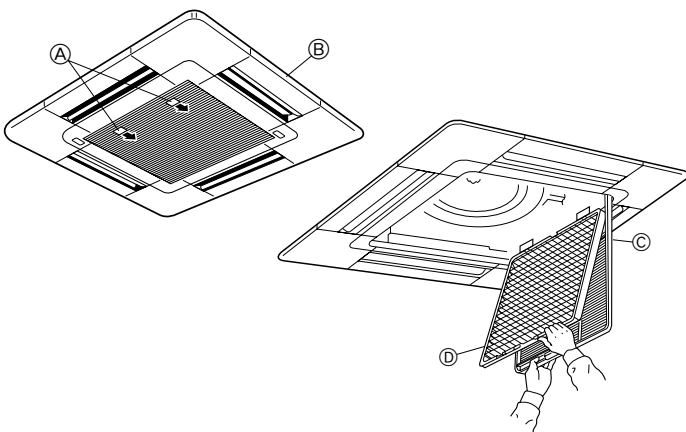

⚠ Atentie:

- **Interrupeti intotdeauna alimentarea electrica, mai intai la telecomanda apoi de la intrerupatorul principal, inainte de a curata sau reparati.**
- **Cand instalati sau scoateti filtrul sau grilajul din gura de admisie, nu stati pe o suprafata instabila. Ati putea cadea sau accidenta. De asemenea, aveti grija sa nu va patrunda praf in ochi.**

Filtrele murdare sau imbacsite blocheaza circulatia aerului si reduc eficacitatea. Filtrele foarte murdare pot defecta aparatul de aer conditionat.

Scoaterea grilajului de la gura de admisie

- ① Trageti carligul de pe grilajul de la gura de admisie in directia indicata de sageata, dupa care trebuie sa se deschida.

- ② Desfaceti balamalele pentru a scoate grilajul

Scoaterea filtrului

- ① Deschideti grilajul din gura de admisie.

- ② Desfaceti carligul de pe marginea centrala a grilajului din gura de admisie si trageti filtrul in fata, pentru a-l scoate.

- Ⓐ Carlig Ⓑ Grilaj Ⓒ Grilaj la gura de admisie Ⓓ Filtru

3. Ingrijirea si curatarea

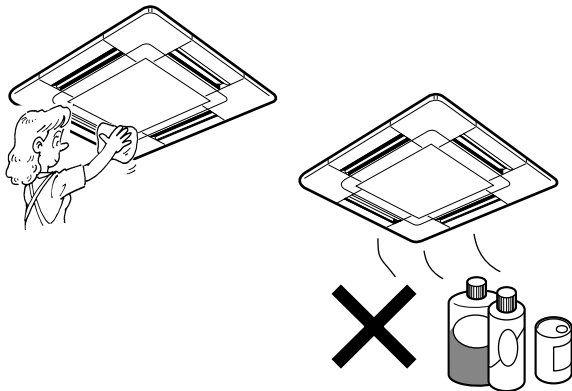
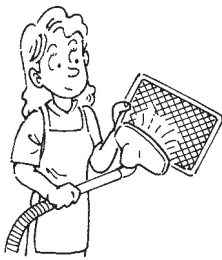

3.1. Curatarea filtrelor si aparatului interior

Curatarea filtrului

- Curatati filtrul folosind un aspirator. Daca nu aveti un aspirator, loviti usor filtrul de un obiect solid pentru a scutura murdaria si praful.
- Daca filtrul este deosebit de murdar, spalati-l cu apa calduta. Aveti grija sa clatiti bine detergentul si lasati filtrul sa se usuce complet, inainte de a-l reaseza in aparat.

⚠ Atentie:

- Nu uscati filtrul in lumina solara directa sau folosind o sursa de caldura, precum un calorifer electric: acest lucru il poate scoroji.
- Nu spalati filtrul in apa fierbinte (peste 50°C), deoarece acest lucru il poate scoroji.
- Asigurati-va ca reinstalati intotdeauna filtrul de aer. Aparatul se poate defecta daca functioneaza fara filtru.

Curatarea aparatului interior

- Stergeti exteriorul aparatului cu o carpa moale, curata si uscata.
- Stergeti orice pete sau amprente, folosind un detergent neutru obisnuit (cum ar fi lichidul de vase sau detergentul de rufe).

⚠ Atentie:

Nu folositi niciodata benzina, benzen, diluant, praf de curatat sau orice alt detergent non-neutru, deoarece aceste substante pot deteriora carcasa aparatului.

4. Depanarea

Inainte de a chema o persoana pentru service, verificati cele din tabelul de mai jos pentru a vedea daca exista o solutie simpla pentru problema.

[Pentru telecomanda fara fir]

Problema	Solutia	Problema	Solutia
Aparatul nu functioneaza deloc.	Activati sursa de alimentare. Apasati apoi butonul POWER ON/OFF pentru a porni aparatul. Asteptati pana revine tensiunea, apoi apasati butonul POWER ON/OFF pentru a porni aparatul.	Aparatul nu porneste imediat.	Asteptati pana cand aparatul repomeste automat. Compresorul poate ezita sa reporneasca, datorita unui circuit de prevenire a reactivarii de 3 minute care este incorporat in unitatea exterioara pentru protectia compresorului.
Nicio indicatie a telecomenzii fara fir, indicatia este redusa sau transmisiia semnalului nu poate ajunge la senzorul telecomenzii.	Bateriile sunt epuizate. Inlocuiti bateriile cu altele noi (dimensiunea AAA), apoi apasati butonul de resetare. Desi se pot folosi si baterii alcaline si cu mangan, se recomanda cele alcaline, deoarece viata lor de serviciu este mai lunga decat cea a bateriilor alcaline. * Daca nu se detecteaza nicio indicatie cand s-au schimbat noile baterii, verificati daca acestea au fost instalate corect.	Ecranul de operare al receptorului telecomenzii fara fir se aprinde intermitent.	Se efectueaza o functie de auto-diagnosticare pentru a conserva aparatul de aer conditionat. * Nu incercati sa faceti reparatii singuri. Opriti intrerupatorul principal si contactati distribuitorul de la care ati achizitionat aparatul de aer conditionat si oferiti-i numele aparatului si informatiile afisate pe telecomanda.

4. Depanarea

[Pentru telecomanda cu fir]

Problema	Solutia	Problema	Solutia
Unitatea nu raceste si nu incalzeste bine.	Curatati filtrul.	CENTRALLY CONTROLLED este afisat pe telecomanda.	Funcțiile de pornire și oprire ale telecomenzii nu sunt disponibile când se aprinde mesajul CENTRALLY CONTROLLED.
Aparatul se opreste din functiune inainte de a ajunge la temperatura setata in modul de incalzire.	Se formeaza gheata cand temperatura exterioara este scazuta, iar umiditatea ridicata. Așteptati aproximativ 10 minute sa se topeasca gheata.	Funcțiile de pornire și oprire nu sunt disponibile imediat dupa repornirea aparatului.	Așteptati aproximativ trei minute (functionarea s-a oprit pentru a preveni defectarea aparatului de aer conditionat).
Directia circuitului de aer se schimba brusc.	Dupa o ora de functionare in modul de racire in directia in jos, aparatul se va comuta automat la modul de functionare "Horizontal airflow" (Circuit orizontal al aerului).	"PLEASE WAIT" se afiseaza pe telecomanda.	Se efectueaza un test de pornire automatata (va dura aproximativ doua minute).
Din aparatul interior iese un abur alb.	Cand aparatul este in modul de incalzire sau dezghetare, se va comuta automat la modul "Horizontal airflow".	Un cod de eroare se afiseaza pe telecomanda.	Se efectueaza o functie de auto-diagnosticare pentru a conserva aparatul de aer conditionat. * Nu incercati sa faceti reparatii singuri. Opriti intrerupatorul principal și contactati distribuitorul de la care ati achizitionat aparatul de aer conditionat și oferiti-i numele aparatului și informatiile afisate pe telecomanda.
Indicatorii telecomenzii nu se aprind cand sunt operati.	Acest lucru poate avea loc imediat dupa ce aparatul este pornit cand nivelul de umiditate este ridicat in incapere.		
	Activati intrerupatorul. Pe ecran se va afisa "●"		

Daca nu se aplica niciun dintre cele de mai sus, opriti intrerupatorul principal și contactati distribuitorul de la care ati achizitionat aparatul de aer conditionat și spuneti-i natura problemei. Nu incercati sa reparati aparatul singuri.

In oricare dintre cazurile de mai jos, opriti intrerupatorul principal și contactati distribuitorul local pentru service:

- Becul de functionare (pe aparatul principal sau pe telecomanda) se aprinde intermitent.
- Comutatoarele nu functioneaza corect.
- Intrerupatorul se decupleaza frecvent (sau siguranta se arde frecvent).
- Aparatul a fost stropit din greseala.
- Se scurge apa din aparat.
- S-a scapat ceva accidental in aparat.
- In timpul functionarii, se aude un zgomot strain.

Cele de mai jos nu indica o defectiune:

Mirosuri: Pot persista mirosuri precum cele de tabac sau cosmetice dupa ce acestea au fost aspirate in aparat.

Sunetul lichidului care circula in unitatea interioara: acest lucru poate avea loc in timpul sau dupa functionare și este doar sunetul agentului de racire care circula in aparat. Un ticait care se aude de la aparatul interior: se poate auzi cand tocmai s-a inceput sau incheiat incalzirea sau racirea. Se datoreaza unei usoare contractari sau dilatari datorita modificarii de temperatura.

Pe panoul LCD apare mesajul "CENTRALLY CONTROLLED": din cand in cand, acest mesaj poate aparea pe panoul LCD. Acest lucru nu indica o defectiune.

5. Instalarea, relocalizarea și verificarea

Locul de instalare

Evitati instalarea aparatului de aer conditionat in urmatoarele locuri.

- Unde ar putea exista scurgeri de gaze inflamabile.

⚠ Atentie:

Nu instalati aparatul unde ar putea exista scurgeri de gaze inflamabile. Daca sunt scurgeri de gaze și se strang in jurul aparatului, acestea pot exploda.

- Unde exista mult ulei de utilaje.
- Locuri sarate, cum ar fi litoralul.
- Unde se genereaza gaze sulfurate, cum ar fi izvoarele termale.
- Unde poate fi stropit cu ulei sau exista mult fum uleios.

⚠ Avertizare:

Daca aparatul de aer conditionat functioneaza dar nu raceste și nu incalzeste (in functie de model) incaperea, consultati distribuitorul, deoarece poate fi vorba de o scurgere a agentului de racire. Asigurati-va ca intrebati reprezentantul de service daca este o pierdere a refrigerentului sau nu.

Agentul de racire incarcat in aparatul de aer conditionat este sigur. In mod normal, agentul de racire nu se scurge, totusi, daca acesta se scurge in interior și intra in contact cu flacara unei aeroterme, sobe, unui radiator electric etc., se vor genera substante periculoase.

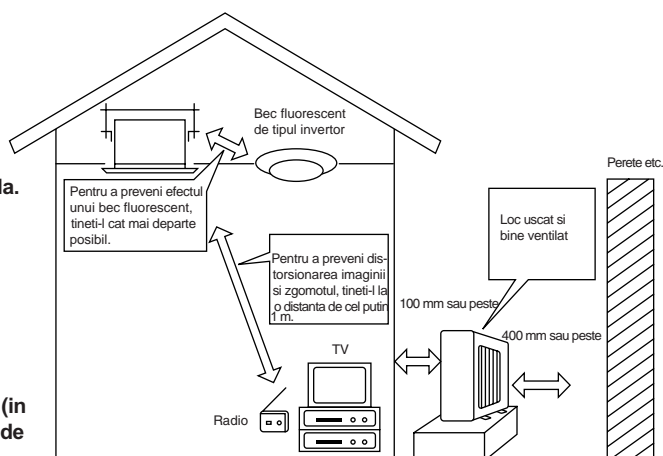

5. Instalarea, relocalizarea si verificarea

Activitatea electrica

- Trebuie prevazut un circuit exclusiv pentru sursa de alimentare a aparatului de aer conditionat.
- Asigurati-va ca tineti cont de capacitatea intrerupatorului.

⚠ Avertizare:

- Acest aparat nu trebuie instalat de catre client. Daca acesta este instalat incorect, poate rezulta un incendiu, soc electric, o accidentare, datorita caderii aparatului sau a pierderilor de apa etc.
- Nu conectati folosind o priza ramificata sau un cablu prelungitor si nu atasati multe sarcini unei singure prize. Poate rezulta un incendiu sau soc electric din cauza contactului slab, izolarii eronate, depasirii curentului admisibil, etc. Consultati distribuitorul dvs.

⚠ Atentie:

- Se va efectua impamantarea
Nu conectati un conductor la o conducta de gaze, de apa, un paratrasnet sau la impamantarea unui telefon.
Daca impamantarea este incorecta, acest lucru poate provoca un soc electric.
- Instalati un disjuncteur de protectie la locul in care urmeaza sa fie instalat aparatul de aer conditionat (loc umed, etc.).
Daca nu se instaleaza un astfel de disjuncteur, un soc electric se poate intampla.

Verificarea si intretinerea

- Cand se foloseste aparatul de aer conditionat pentru cateva anotimpuri, capacitatea poate fi redusa datorita murdariei din interior.
- In functie de conditiile de utilizare, se poate emite un miros sau murdaria sau praful etc., pot preveni drenarea corecta.
- Se recomanda verificarea si intretinerea (incarcat) din partea unui specialist, pe langa intretinerea normala. Consultati distribuitorul local.

De asemenea, tineti cont de sunetul de functionare

- Nu asezati un obiect in jurul gurii de evacuare a aerului a aparatului exterior. Acest lucru poate reduce capacitatea sau amplifica sunetul de functionare.
- Daca se aude un sunet anormal in timpul functionarii, consultati distribuitorul.

Relocalizarea

- Cand aparatul de aer conditionat trebuie mutat sau reinstalat datorita reconstruirii, etc., sunt necesare tehnici si activitati speciale.

⚠ Avertizare:

Reparatiile sau relocalizarea nu trebuie efectuate de catre client.

Daca acest lucru se face incorect, se poate provoca un incendiu, soc electric, accident, prin scaparea aparatului, scurgerii de apa, etc. Consultati distribuitorul.

Aruncarea

- Consultati distribuitorul local in vederea aruncarii acestui produs.

Daca aveti intrebari, consultati distribuitorul.

6. Specificatii

Model		SLZ-KA25VA (L)		SLZ-KA35VA (L)		SLZ-KA50VA (L)	
Functia		Racire	Incalzire	Racire	Incalzire	Racire	Incalzire
Sursa de alimentare		~N, 230V, 50Hz					
Capacitate	kW	2.5	3.0	3.5	4.0	4.6	5.0
	BTU/h	8,500	10,200	11,900	13,600	15,700	17,100
Intrare	kW	0.69	0.83	1.06	1.10	1.63	1.55
Aparatul interior		SLZ-KA25VA (L)		SLZ-KA35VA (L)		SLZ-KA50VA (L)	
Circuit aer (Lo-Me-Hi)	CMM	8-9-10		8-9-11		8-9-11	
Noise level (Lo-Me-Hi)	dB	28-31-37		29-33-38		30-34-39	
Greutate	kg	16.5 + Grilaj 3		16.5 + Grilaj 3		16.5 + Grilaj 3	
Aparatul interior		SUZ-KA25VA		SUZ-KA35VA		SUZ-KA50VA	
Nivelul de zgomot	dB	46		48		55	
Agent de racire R410A	kg	0.90		1.05		1.6	
Greutate	kg	33		35		53	

- Note: 1. Conditii de clasificare (racire) Interior : 27°C DB, 19°C WB Exterior: 35°C DB
 2. Conditii de clasificare (incalzire) Interior : 20°C DB Exterior : 7°C DB, 6°C WB
 3. Specificatii supuse modificarii, fara instiintare.

Interval garantat de functionare

		Interior	Exterior	
			KA25, KA35	KA50
Racire	Limita superioara	32°C DB, 23°C WB	46°C DB, -	43°C DB, -
	Limita inferioara	21°C DB, 15°C WB	-10°C DB, -	
Incalzire	Limita superioara	27°C DB	24°C DB, 18°C WB	
	Limita inferioara	20°C DB	-10°C DB, -11°C WB	

Unitatile trebuie instalate de catre un furnizor autorizat de electricitate, in conformitate cu conditiile codului local.